



# BERENGUELA

REDUCIDO EN GRASA Y SAL  
LONCHAS 250 G



CÓDIGO: N° 0112



Este formato permite al consumidor disfrutar del queso Berenguela light de una manera más cómoda y su separador entre lonchas refuerza la presentación del producto. Como novedad, destacar su envase de apertura y cierre de hasta 10 usos.

## INGREDIENTES

Leche pasteurizada de vaca, estabilizante cloruro cálcico, cuajo, conservador lisozima (obtenida de la clara del huevo), fermentos lácticos y sal. Origen de la leche: España.

## INFORMACIÓN NUTRICIONAL (por 100 g. de producto)



## INFORMACIÓN SOBRE ALÉRGENOS

Contiene **leche de vaca** y conservador obtenido de la clara de **huevo**. No contiene **gluten**.

## Contacto

Industrias Lácteas Monteverde, S.A.  
Ctra. de Lugo km, 2 · 33730  
Grandas de Salime, Asturias - España

Atención telefónica:  
**985 980 735**

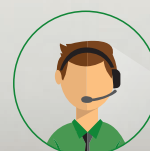



# BERENGUELA

## REDUCIDO EN GRASA Y SAL

### LONCHAS 250 G



CÓDIGO: N° 0112



## ESPECIFICACIONES

PARÁMETROS	VALOR ESTÁNDAR	LÍMITES PERMITIDOS	OBSERVACIONES
M.G. %	17-26	Mínimo 30% menos que nuestro queso madurado graso 28-37	Reducido en grasa
PROTEÍNA %	26-32		
EXTRACTO SECO %	52-60		
M.G./E.S. %	40-45		
ESCHERICHIA COLI	< 100 ufc/g	Admisible si 2 de 5 muestras < 1.000 ufc/g	
LISTERIA MONOCYTOGENES	Ausencia/25 g	< 100 ufc/g	Durante su vida útil
ESTAFILOCOCO COAGULASA +	< 100 ufc/g	Admisible si 2 de 5 muestras < 1.000 ufc/g	
ENTEROTOXINAS ESTAFILOCÓCICAS	No detectado/25 g	No detectado/25 g	Se analizará si Estafilococo coagulasa + > 100.000 ufc/g
TIEMPO DE MADURACIÓN	entre 0 y 7 días	No aplica	Tª y humedad controlada
SAL	0,3-0,75 %	Mínimo 25% menos que nuestro queso madurado graso	Reducido en sal
ORGANOLÉPTICOS	Característicos		

## DATOS DEL PRODUCTO

ENVASE	Bandejas de plástico termoselladas con atmósfera protectora.
EMBALAJE	Cajas de cartón.
PESO NETO APROX.	250 g
CONSERVACIÓN	Temperatura de refrigeración (4-9°C).
CONSUMO PREFERENTE	Antes de 180 días.
USO ESPERADO	Consumo directo. <b>Recomendación:</b> abrir 15 minutos antes de consumir.
IDENTIFICACIÓN	Según legislación vigente.

## DATOS LOGÍSTICOS

### UNIDAD DE VENTA

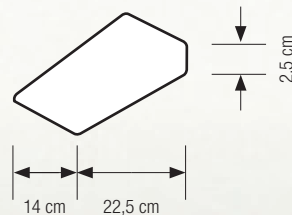

📦 250 g (neto)

**EAN UD.:**  
8411075900942

### CAJA DE 12 UD.

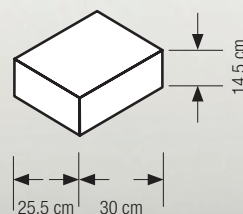

📦 3,160 kg (bruto)

**EAN CAJA:**  
98411075900945

### PALET 108 CAJAS

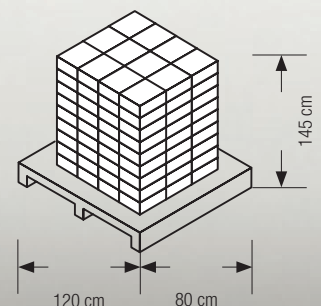

📦 325 kg (neto) / 375 kg (bruto)